

EP1700V

(Récupérateur d'eau de pluie 1700L pose en élévation)

5 Garantie
ansPose
Extérieure10 Garantie
ansPose
IntérieureDescriptif :

- Cuves en polyéthylène traitées anti UV avec ceintures en acier galvanisé,
- Coloris noir évitant le passage de la lumière,
- Couvercle polyéthylène Ø 400 mm, fermeture ¼ de tour avec vis de blocage.
- Cette cuve est utilisable qu'en cas de jumelage

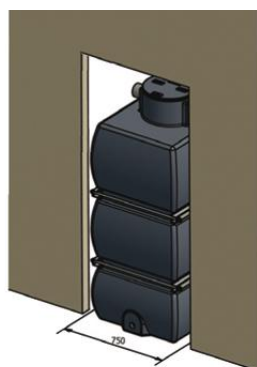

Détail du piquage en partie basse 1'' ¼ pour coupler 2 cuves ou réaliser une vidange.

**LE PLUS PRODUIT
PLASTEAU :**

Passage au travers d'une porte standard possible pour une installation intérieure aisée.

Dimensions de la cuve :

Référence	Volume (litres)	L (mm)	H (mm)	P (mm)	O (mm)	Poids (kg)
EP1700V	1700	1630	1800	760	400	115





EP1700V

(Récupérateur d'eau de pluie 1700L pose en élévation)

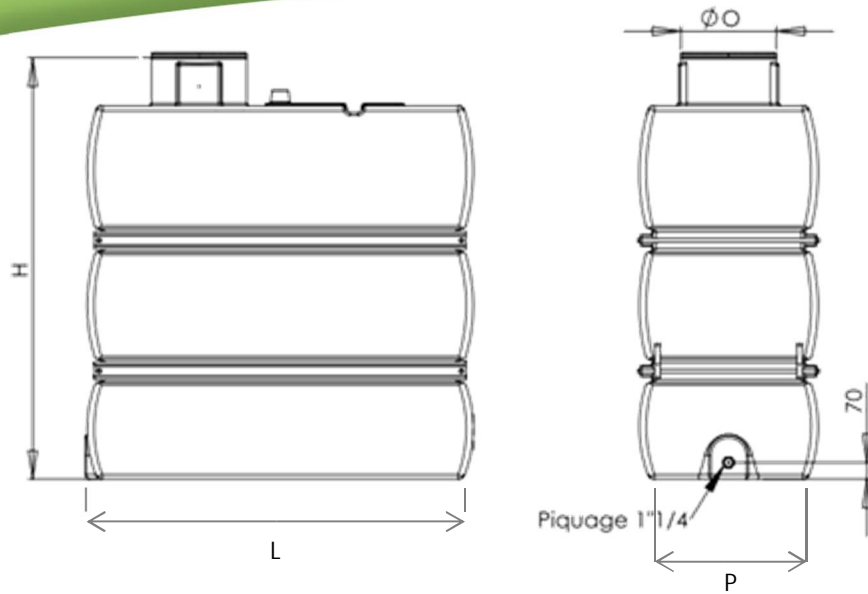

Options :

- **Kit de couplage (Réf. ETK020)** : Tube pour couplage de 2 cuves 1700 litres, raccords fournis 1" 1/4.
- **Kit de couplage (Réf. ETK030)** : Tube pour couplage de 3 cuves.



Solutions Habitat Jardin

